

FLY21-RWY-THEND-LI-GR-230

Feu de balisage de seuil et extrémité de piste BI



APPLICATION

Feu omnidirectionnel bicolore de seuil et extrémité de piste basse intensité, conforme OACI et FAA.

Le feu FLY21-RWY-THEND-LI-GR-230 est un feu à LED d'une puissance de 6,5W, il est alimenté en tension 230Vac.

Le système optique est constitué d'une verrerie à prisme de Fresnel verte/rouge et d'une lampe à LED.

PRINCIPALES CARACTERISTIQUES

- Conception simple et robuste
- Maintenance simplifiée en dévissant la verrerie
- Durée de vie de la lampe LED > 15 000h
- Robustesse, fiabilité, conçu pour réduire et simplifier la maintenance

PHOTOMETRIE

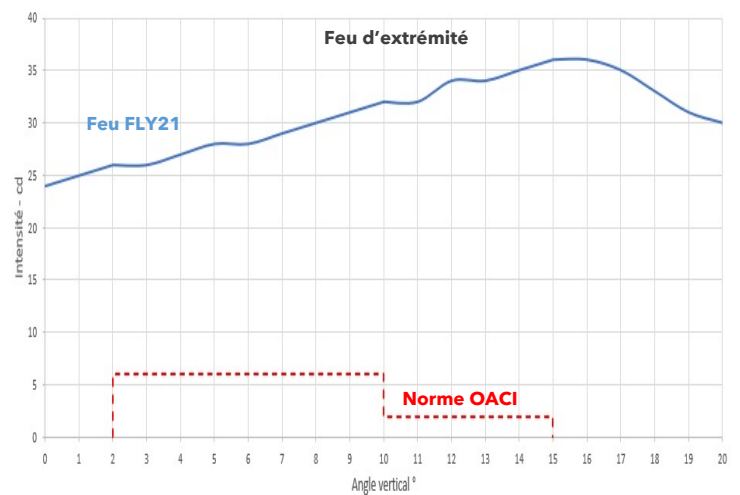
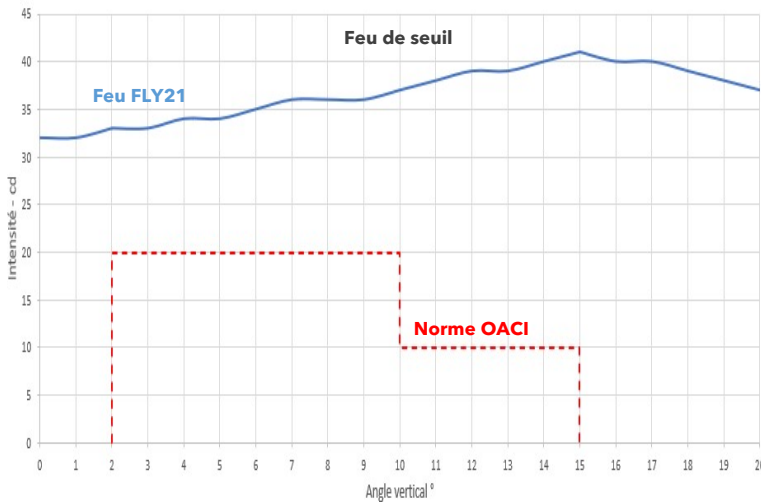

CODE COMMANDE

FLY21-RWY-THEND-LI-GR-230

Pas d'options particulières pour ce produit.

Pour la version LED 6,6A, consulter la référence FLY21-RWY-THEND-LI-GR-66.

Pour la version halogène PK30D 6,6A, consulter la référence FLY21-RWY-THEND-LI-GR-66PK.

VUE D'ENSEMBLE

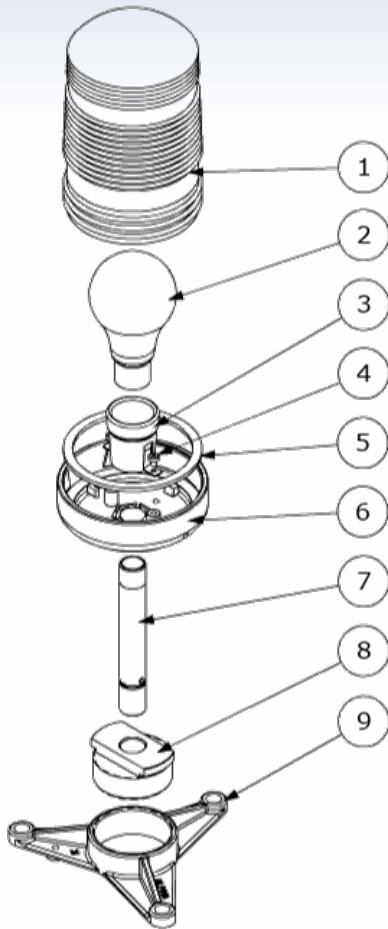

N°	NOMENCLATURE	
Rep.	DESIGNATION	Qte
1	PIED_TRIPODE_TUBE_60_2_POUCES_G	1
2	TUBE_PIED_D60_H150	1
3	MAMELON_MM.L.2	1
4	FL2I_EMBASE	1
5	JOINT_FL2I	1
6	FL2I_VERRE	1
7	DOUILLE_ASS	1
8	VIS_TBHS_M4X6_INOX	2
9	LAMPE_230V	1

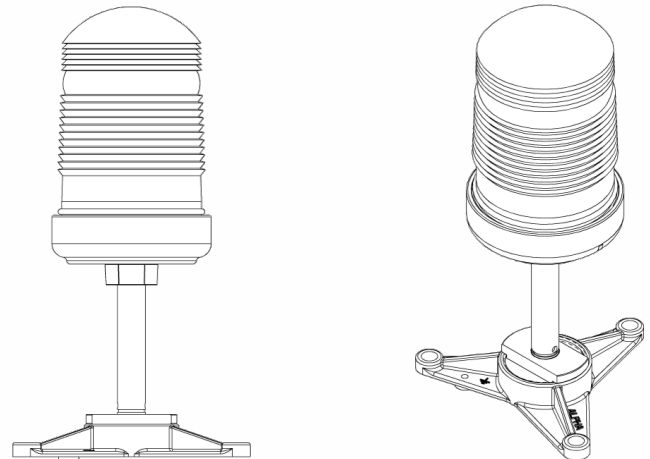

SPECIFICATIONS TECHNIQUES

OPTIQUE

- Verrerie à prisme de Fresnel verte/rouge
- Faisceau omnidirectionnel 360°
- Lampe 230Vac, durée de vie 15 000 h

CONFORMITE

- Conformité photométrique et colorimétrique selon OACI Annexe 14 Volume 1 Juillet 2018
- Certification STAC en cours
- Résistance au souffle des réacteurs conforme aux recommandations de l'OACI (483 km/h)
- Conformité CE
- Conception et fabrication ISO 9001 et ISO 14001

ENVIRONNEMENT

- Température d'utilisation: -20°C à +60°C

CARACTERISTIQUES ELECTRIQUES

- Consommation électrique 6,5W
- Culot E27
- Alimentation par câble bi-conducteur 2x1,5mm² ou 2x2,5mm²

CARACTERISTIQUES PHYSIQUES

- Corps en polyéthylène jaune résistant aux UV
- Support sur tube de rupture aluminium 6060
- Fixation sur tripode, filetage compatible 2" NPS et 2" BSP
Consulter la doc FIX pour de plus amples informations
- Dimensions : diam montage 115mm, hauteur feu 340mm
- Poids: 1,5 kg