

FLY21-TWY-EDG-N-B-66

Feu de balisage de bord de voie de circulation



APPLICATION

Feu omnidirectionnel de bord de voie de circulation et parking, conforme OACI et FAA.

Le feu FLY21-TWY-EDG-N-B-66 est un feu à LED d'une puissance de 3,2W, il est alimenté par courant régulé 6,6A.

Le système optique est composé d'une LED bleue surplombée d'une lentille à éclairage tangentielle, et d'une verrerie à prisme de Fresnel bleue teintée dans la masse.

PRINCIPALES CARACTERISTIQUES

- Conception simple et robuste
- Maintenance simplifiée en dévissant la verrerie
- Durée de vie de la LED > 100 000h
- Electronique enrobée sous résine
- Robustesse, fiabilité, conçu pour réduire et simplifier la maintenance

PHOTOMETRIE

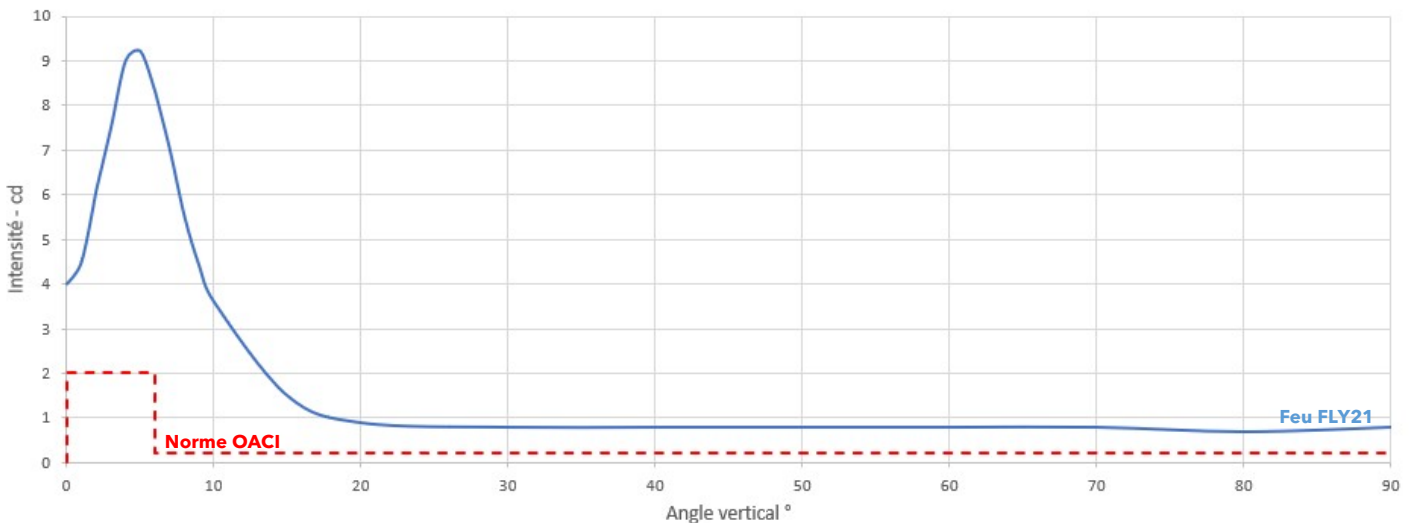

CODE COMMANDE

FLY21-TWY-EDG-N-B-66

Pas d'options particulières pour ce produit.

Pour la version halogène PK30D 6,6A, consulter la référence FLY21-TWY-EDG-N-B-66PK.

Pour la version LED 230Vac, consulter la référence FLY21-TWY-EDG-N-B-230.

VUE D'ENSEMBLE

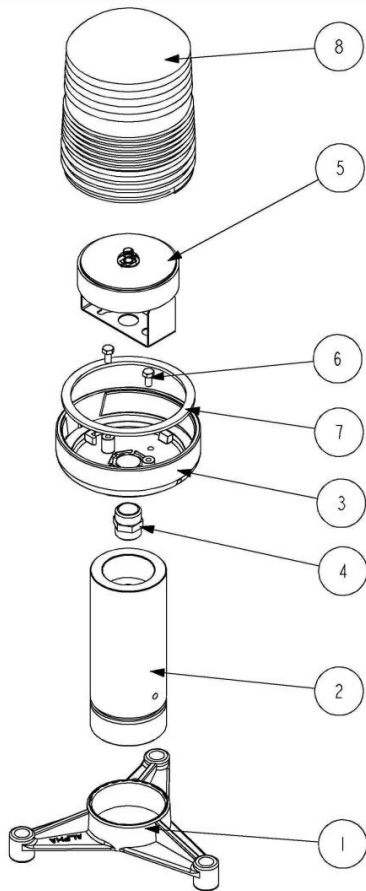

N° =	NOMENCLATURE	
Rep.	DESIGNATION	Qte
1	PIED_TRIPODE_TUBE_60_2_POUCES_G	1
2	TUBE_PIED_D60_H150	1
3	FL2I_EMBASE	1
4	MAMELON_MM_I_2	1
5	LAMPE_FLY2I_6A6	1
6	VIS_TH_M5X10_INOX	2
7	JOINT_FL2I	1
8	FL2I_VERRE_PETIT	1

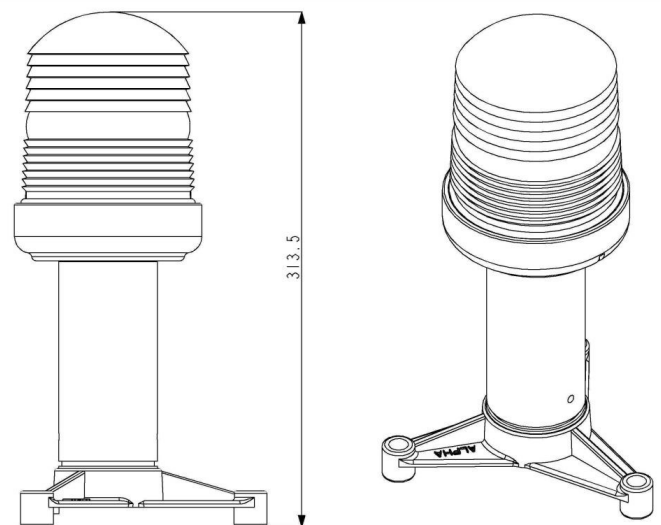

SPECIFICATIONS TECHNIQUES

OPTIQUE

- Verrerie à prisme de Fresnel teintée dans la masse
- Faisceau omnidirectionnel 360°
- LED bleue 2W, durée de vie > 100 000h

CONFORMITE

- Conformité photométrique et colorimétrique selon OACI Annexe 14 Volume 1 Juillet 2018
- Agrément STAC N° 2022-01/AER (-40°C à +55°C)
- Résistance au souffle des réacteurs conforme aux recommandations de l'OACI (483 km/h)
- Conformité CE
- Conception et fabrication ISO 9001 et ISO 14001

ENVIRONNEMENT

- Température d'utilisation: -40°C à +55°C

CARACTERISTIQUES ELECTRIQUES

- Consommation électrique max du feu 3,2W à 6,6A
- Consommation de la LED 0,9W
- Connexion sur prise surmoulée bipolaire mâle FAA réf. L823
- Alimentation par câble bi-conducteur 2x2,5mm² ou 2x4mm²

CARACTERISTIQUES PHYSIQUES

- Corps en polyéthylène jaune résistant aux UV
- Support sur tube de rupture aluminium 6060
- Fixation sur tripode
Consulter la doc FIX pour de plus amples informations
- Dimensions : diam monture 115mm, hauteur feu 340mm
- Poids: 1,8 kg